

Support pour lit (poignée de lit)

Ces directives sont fournies à titre indicatif seulement. Utilisez ce produit en vous conformant aux instructions de votre fournisseur de soins médicaux.

À quoi sert un support pour lit?

Un support pour lit fournit un appui à une personne qui se couche, se lève ou souhaite changer de position.

Comment installer le support pour lit?

- Le support pour lit (Figure 1) s'installe entre le sommier et le matelas du lit (Figure 2), de façon à ce qu'il soit près de la tête et des épaules d'une personne couchée.

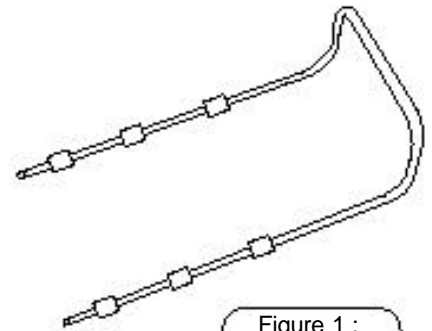

Figure 1 :
Support pour lit

⚠ AVERTISSEMENT Comme c'est généralement le poids du matelas qui tient en place le support pour lit, n'utilisez pas celui-ci sur un lit portatif ou avec un matelas mince et léger.

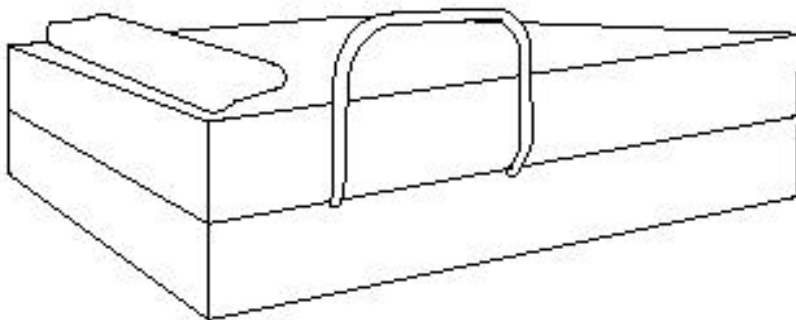

Figure 2 :
Support pour lit installé

- Si le support pour lit est muni de courroies, enroulez-les autour du sommier et fixez-les à l'aide des attaches dont le cadre est pourvu. Réglez les courroies de façon à ce qu'elles soient bien serrées autour du sommier.

⚠ AVERTISSEMENT Ne laissez pas les courroies pendre sur le côté du lit, car quelqu'un pourrait trébucher dessus.

Comment utiliser le support pour lit?

Pour s'asseoir

- Reculez vers le lit jusqu'à ce que l'arrière de vos jambes le touche.
- Saisissez la poignée du support pour lit avec une ou vos deux mains et appuyez-vous dessus tout en vous assoyant.

Pour se lever

- Saisissez la poignée du support pour lit avec une ou vos deux mains et placez vos jambes sur le bord du lit.
- Continuez de tenir la poignée du support pour lit et tirez dessus pour vous lever.

Pour changer de position

- Tout en demeurant couché, saisissez la poignée du support pour lit avec une ou vos deux mains. Utilisez-la comme appui pendant que vous vous retournez ou que vous changez de position.



AVERTISSEMENT N'exercez pas une pression latérale sur le support pour lit en poussant la poignée vers l'extérieur. Ce mouvement rendrait le support moins stable.

Entretien du support pour lit

- Si le support pour lit est muni de courroies, vérifiez celles-ci périodiquement pour vous assurer qu'elles sont bien tendues et fixées solidement.
- Nettoyez le support pour lit à l'aide d'un produit nettoyant non abrasif (p. ex. : un mélange de savon doux et d'eau).

Veillez vous assurer que les appareils sont propres et en bon état lorsqu'ils sont rendus à la Croix-Rouge.

